

TANGEN

ПАСПОРТ

Сани для функционального тренинга TANGEN



Поставщик / производитель: ООО «СПОРТ СЕРВИС»
Юридический адрес: 634050, г. Томск, ул. Берёзовая, 2/2 стр. 3,
тел./факс: (3822) 799-699, 8-800-200-66-36
E-mail: service@zavodsporta.ru
Сайт: www.zavodsporta.ru

1. ВВЕДЕНИЕ

Паспорт предназначен для изучения конструкции саней для функционального тренинга и содержит технические данные, правила и указания необходимые для обеспечения их правильной эксплуатации и поддержания в исправном состоянии.

2. НАЗНАЧЕНИЕ

Сани являются неотъемлемым элементом любого спортивного зала. Конструкция саней предназначена для того, чтобы их тянуть и толкать на разных поверхностях. Сани имеют конструкцию, которая позволяет не разворачивать их за счет смены толкательных рукояток. В стандартную комплектацию входят две толкательных рукоятки и низкоуровневая перекладина. В конструкцию саней входит шток для дисков.

3. ТЕХНИЧЕСКИЕ ХАРАКТЕРИСТИКИ

Длина, мм	1000
Ширина, мм	600
Высота, мм	1020
Вес, кг	38

Лыжи саней изготовлены из профиля 60х60 мм, полозья – из листовой стали толщиной 4 мм, ручки длиной 95 мм из круглой трубы диаметром 42 мм, перекладина также выполнена из круглой трубы диаметром 42 мм и листового металла толщиной 5 мм, шток для дисков выполнен из нержавеющей круглой трубы диаметром 48 мм. Окраска металлических частей элементов изделия выполнена методом порошковой окраски, обеспечивающей высокие антикоррозионные свойства, прочность, износостойкость и экологичность покрытия. Надёжность и прочность соединений разъемных элементов тренажера, обеспечивается применением оцинкованного качественного крепежа.

4. КОМПЛЕКТ ПОСТАВКИ

№	Наименование	Кол-во, шт.
1	511-002 Основание	1
2	511-001 Салазки	2
3	511-003 Шток для дисков	1
4	511-004 Рукоятка	2
5	511-005 Перекладина	1
6	Болт М10х30	1
7	Болт М10х85	8
8	Шайба плоская 10	17
9	Шайба пружинная М10	9
10	Гайка М10	8

Схема сборки представлена в приложении 1.

5. РЕКОМЕНДАЦИИ ПО МОНТАЖУ ОБОРУДОВАНИЯ

Сборка оборудования может проводиться предприятием – изготовителем или другими юридическими и физическими лицами, располагающими необходимой для этого материально-технической базой и квалификацией.

6. МЕРЫ БЕЗОПАСНОСТИ

Перед началом работы проверить все крепежные соединения, правильность сборки и надежность установки изделия. Эксплуатация изделия при неисправных или ослабленных элементах крепления не допускается. Периодически проверяйте состояние саней, рама не должна иметь трещин. При обнаружении каких-либо неисправностей эксплуатацию прекратить до полного их устранения.

7. ГАРАНТИЙНЫЕ ОБЯЗАТЕЛЬСТВА

Гарантийный срок эксплуатации – 12 месяцев со дня приобретения изделия потребителем. Изготовитель оставляет за собой право на внесение изменений в конструкцию и комплектацию изделия, не отраженных в тексте паспорта, не влияющих на его эксплуатационные качества.

8. СВЕДЕНИЯ О ПРИЕМКЕ

Дата выпуска	
Дата продажи	

Печать организации поставщика / производителя

М.П.

ПРИЛОЖЕНИЕ 1.

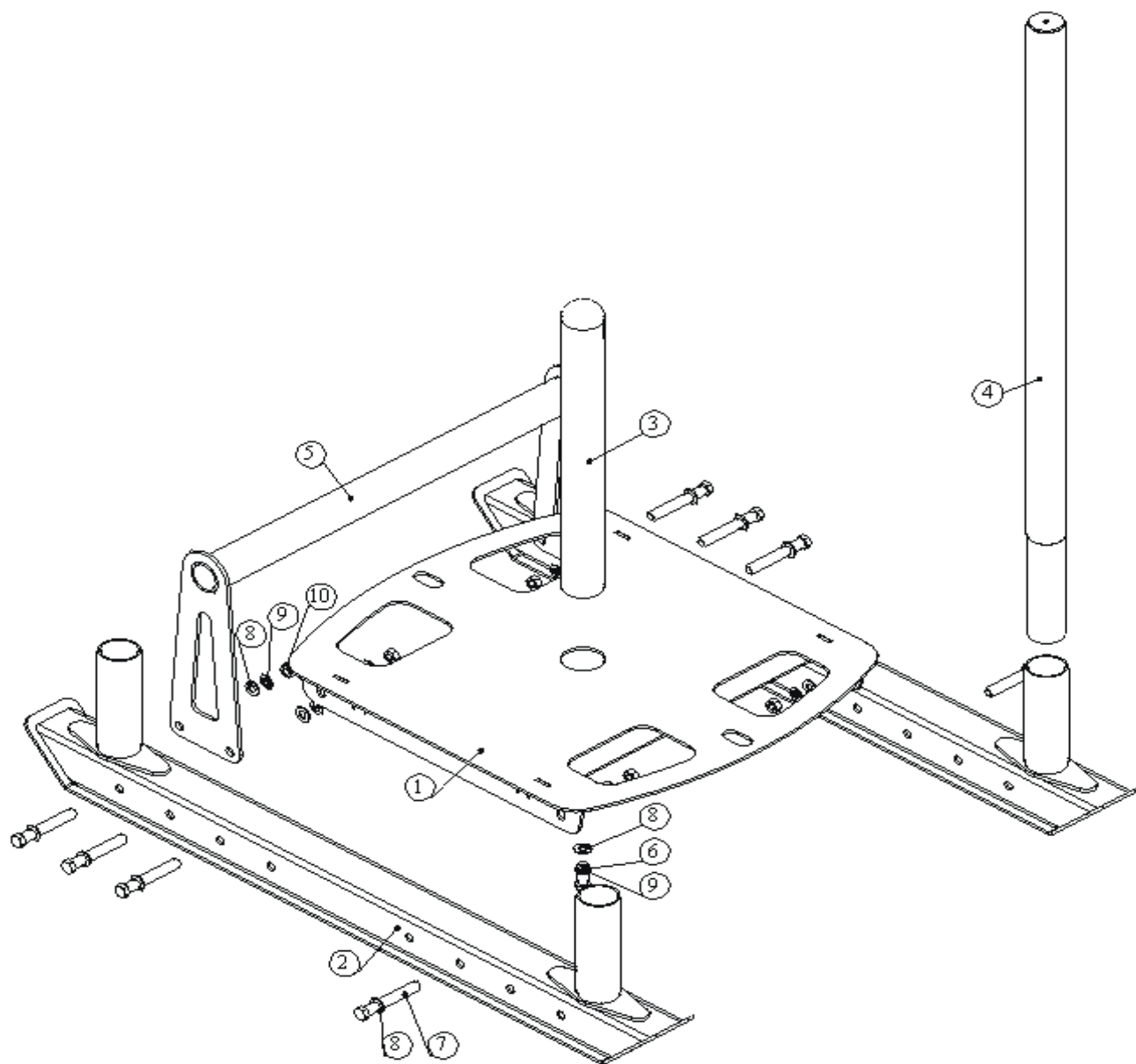

TANGEN

Сани для функционального тренинга TANGEN

